

POSTE ALINEADOR OCTAGONAL TIPO CANDADO

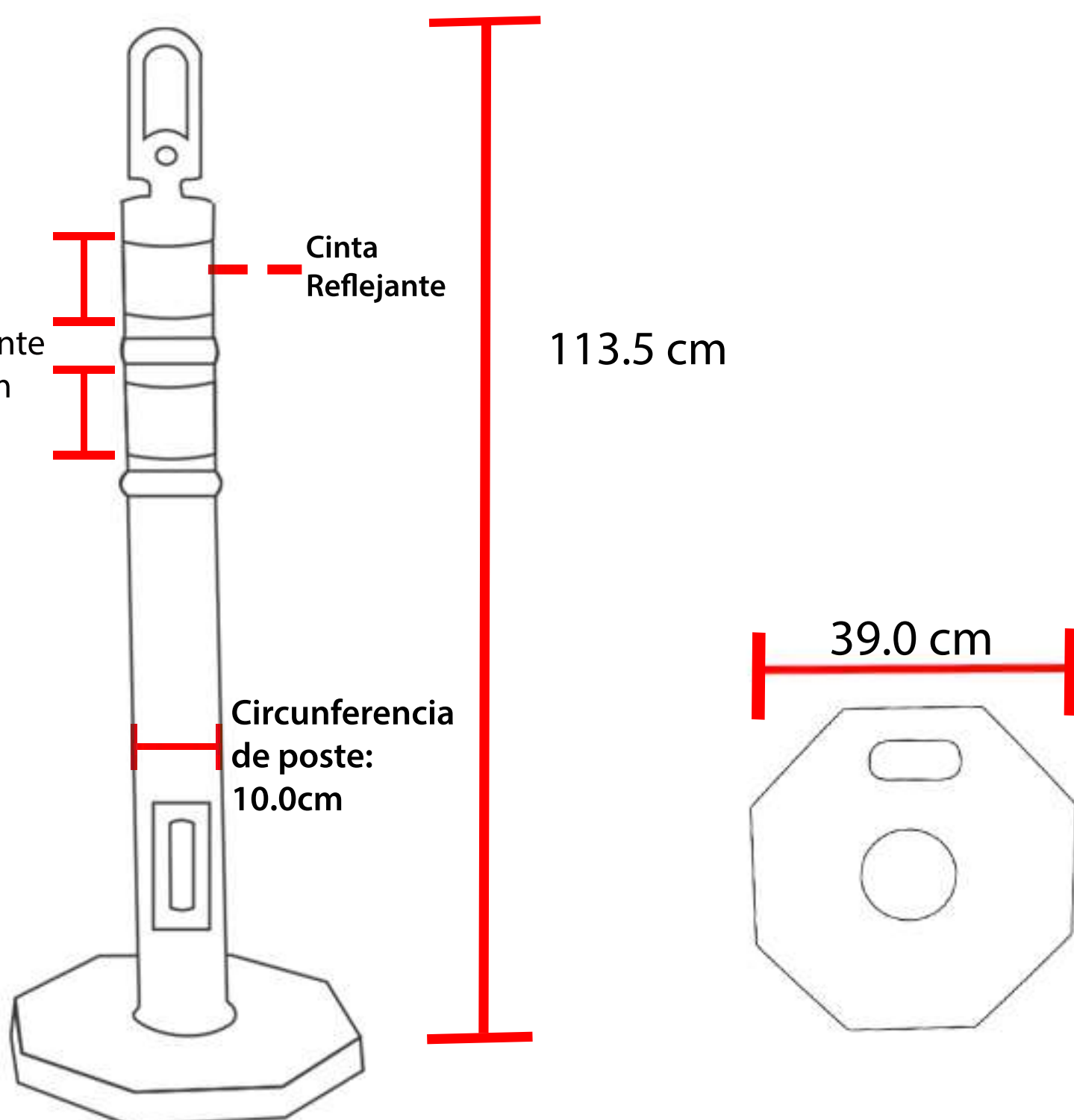

Cumple con las especificaciones oficiales de diseño, tamaño y funcionalidad.



Funcionalidad del Producto

Poste especial para usarse en zonas de obra, accidentes, canalizar o confinar, en eventos, etc. Incluyen base octagonal de gran estabilidad y resistencia al viento.

Ventajas Competitivas



-Fabricado en polietileno de media densidad con protección UV



-Producto dinámico e ideal para cualquier obra, cuenta con una base octagonal para darle mayor estabilidad



-Tiene una altura óptima para lograr visibilidad en todos los ángulos de observación



-Se puede equipar con dos franjas de cinta reflejante grado ingeniería/ alta intensidad prismática 3M



-Peso total: 6.70 kg
-Peso poste: 0.70 gr
-Peso base: 6.0 Kg



-Cuenta con un color naranja fluorescente para mayor visibilidad



- Cuenta con ojillo para fijación de la lampara de destello.



- Cuenta con dos cavidades (superior e inferior) para colocación de cinta de precaución, cadena de plástico o metal.

Medidas:

Poste: 113.5 cm
Circunferencia de poste: 10.0cm
Diámetro Base: 39 cm
Peso base: 6.0 Kg